

# 診断項目、報告書（一戸建て既存木造住宅版）

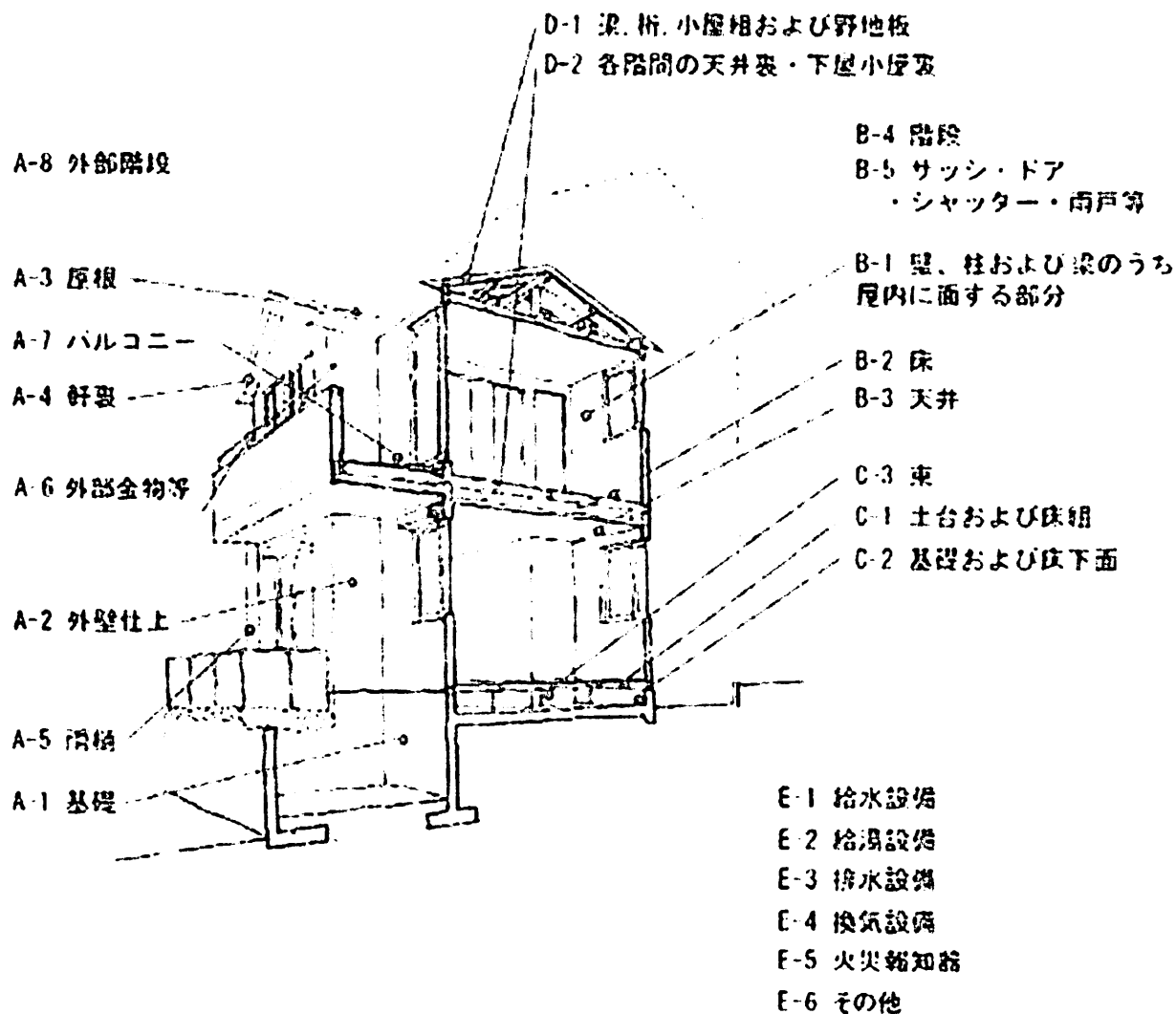

## 診断項目

A 外周りの状態

B 室内の状態

C 床下の状態

D 小屋裏・天井裏の状態

E 設備の状態

## 報告書

報告書サンプル

## A 外周りの状態

---

確認部位	調査項目	仕様	状態
A-1 基礎 (屋外に面する部分)	(1)基礎表面	a.コンクリート直仕上げ	著しいひび割れ
			著しい欠損
			水染みの跡
			鉄筋の露出
			その他
		b.モルタル仕上げ	著しいひび割れ
			浮き
			水染みの跡
			剥がれ
			その他
確認範囲			
A-2 外壁仕上げ (屋外に面する部分)	(1)外装材表面	a.モルタル塗仕上げ等	著しいひび割れ
			著しい欠損
			浮き
			チョーキング (白亜化)
			こけ、変退色、水染み跡
		b.サイディングボード等	剥がれ
			その他
			著しいひび割れ
			著しい欠損
			剥がれ・欠落

確認範囲

A-3  
屋根

確認範囲

(2)シーリング材

(1)形状

(2)仕上げ  
材表面

c.タイル・石および目地

d.その他( )

a.粘上がわら、厚形ス  
レート  
(プレスセメントがわら)  
住宅屋根用化粧スレート

b.金属系屋根葺き材(基  
材が鋼板であるものに限  
る)

c.その他( )

隙間・ずれ

チョーキング (白亜化)

こけ、変退色、水染み跡

腐食・錆び

その他

著しいひび割れ

著しい欠損

浮き

剥がれ

こけ、変退色、水染み跡

白華 (エフロレッセン  
ス)

その他

ひび割れ

剥離、破断

チョーキング (白亜化)

その他

変形

その他

著しいひび割れ

著しい欠損

剥がれ、ずれ

こけ、変退色

その他

腐食

変退色

その他

			著しいひび割れ
			著しい欠損
		a.モルタル仕上げ等	浮き
			剥がれ
			水染み跡
A-4	(1)仕上げ		その他
軒裏	材表面		著しい割れ
			著しい欠損
		b.ケイカル板、合板等	剥がれ
			腐食
			水染み跡
			その他
確認範囲		c.その他( )	
	(1)樋		変形、破損、外れ
			著しい変退色
A-5			その他
雨樋			変形、破損
	(2)支持金物		錆び
			その他
確認範囲	(3)その他( )		
	(1)配管配線貫通部		周辺の隙間
	(2)留め付	a.設備支持金具	錆び、変形、破損
	け具	b.釘	錆び、脱落
			ぐらつき
A-6	(3)面格子		錆び、腐食
外部金物等			その他
			ぐらつき
	(4)転落防止用手すり（窓手すりなど）		支持部材の腐食
			その他

確認範囲	(5)その他( )				
A-7 バルコニー	(1)フラット トーフ (陸屋 根)、 ルーフバ ルコ ニー、バ ルコニー	a.防水層	破断 その他		
		b.床	沈み 腐食 その他		
			c.手すり	ぐらつき 支持部材の腐食 その他	
		(2)後付け のバルコ ニー	a.支持部材	欠損 腐食 その他	
			確認範囲		
			A-8 外部階段	(1)構造体や支持部	著しい欠損 取付け部の破損 ぐらつき その他
	(2)踏面				腐食 破損 その他
		(3)転落防止用手すり			ぐらつき 支持部材の腐食 その他
	確認範囲				



## B 室内の状態

確認部位	調査項目		
	詳細部位	仕様	状態
		a.壁紙等	剥がれ

			著しい割れ
			腐食・かび
			水染み跡
			その他
			著しいひび割れ・欠損
			腐食・かび
B-1		c.左官	水染み跡
壁、柱及び梁	(1)仕上げ		その他
のうち屋内に	材表面		著しいひび割れ・欠損
面する部分			浮き・剥がれ
		c.タイル	水染み跡
			その他
			腐食・染み
		d.塗装	水染み跡
			その他
確認範囲	(2)著しい傾斜		
B-2		a.フローリング等	著しい割れ
床			剥がれ
			その他
			ひび割れ
			著しい欠損
		b.タイル・石	剥がれ
	(1)仕上げ		その他
	材表面		著しいめくれ
		c.カーペット	腐食
			その他
		d.畳	腐食・かび
			その他
		e.その他( )	

	(2)歩行時の変化	著しい沈み 著しい床鳴り・きしみ その他
確認範囲	(3)著しい傾斜	
	a.壁紙等	著しいひび割れ・欠損 腐食・かび 水染み跡 その他
	b.左官	著しいひび割れ・欠損 腐食・かび 水染み跡 その他
B-3 天井	(1)仕上げ材表面	著しいひび割れ・欠損 腐食・かび 水染み跡 その他
	c.ボード類等の仕上げ材	著しいひび割れ・欠損 腐食・かび 水染み跡 その他
	d.塗装	著しいひび割れ・欠損 腐食・かび 水染み跡 その他
確認範囲	e.その他( )	
B-4 階段	(1)歩行時の変化	著しい沈み 著しいきしみ その他
確認範囲	(2)著しい傾斜	
B-5 サッシ・ドア・シャッター・雨戸等	(1)サッシ (2)ドア (3)シャッター (4)雨戸	動作不良 動作不良 動作不良 動作不良



## C 床下の状態

確認部位	調査項目		状態	
	詳細部位	仕様		
C-1 土台および床組	(1)部材		著しい割れ	
			腐朽・虫食い跡	
			水染み跡	
	(2)接合部		湿り気	
			その他	
			緩み	
確認範囲			金物の著しい錆	
			その他	
C-2 基礎および床下面	(1)基礎立上り		著しいひび割れ	
			著しい欠損	
			鉄筋の露出	
			蟻道と思われる付着物	
			その他	
	(2)床下面	a.耐圧盤		著しいひび割れ
				著しい欠損
				鉄筋の露出
				木くずの堆積
			その他	
		b.防湿コンクリート		著しいひび割れ
				著しい欠損
	鉄筋の露出			
			木くずの堆積	



			その他
			防湿措置なし
			防湿シートの著しい隙間
		c.土	著しい陥没
			木くずの堆積
確認範囲			その他
C-3 束	(1)支持状態	a.鋼製又は樹脂製	緩み
			浮き
			その他
		b.木製	腐食
			浮き
			蟻道と思われる付着物
			その他
		確認範囲	



## D 小屋裏・天井裏の状態

確認部位	調査項目		状態
	詳細部位	仕様	
D-1 梁、桁、小屋 組および野地 板	(1)部材		著しい割れ
			腐朽・虫食い跡
			水染み跡
			湿り気
			その他
	(2)接合部		緩み
			金物の著しい不足
			金物の著しい錆
			金物の著しい緩み

確認範囲

(3)その他( )

その他

著しい割れ

腐朽・虫食い跡

(1)部材

水染み跡

湿り気

D-2

各階間の天井

裏・下屋小屋

裏

その他

金物の著しい不足

金物の著しい錆

(2)接合部

金物の著しい緩み

緩み

その他

確認範囲

(3)その他( )